

Wciągnik elektryczny linowy THETA 5000

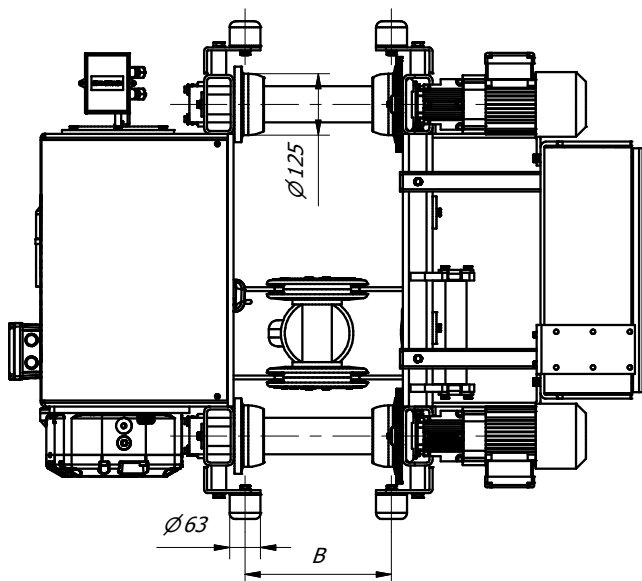
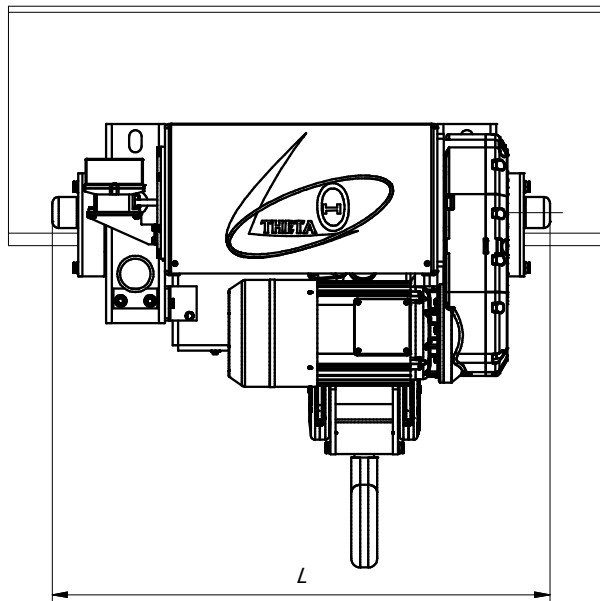
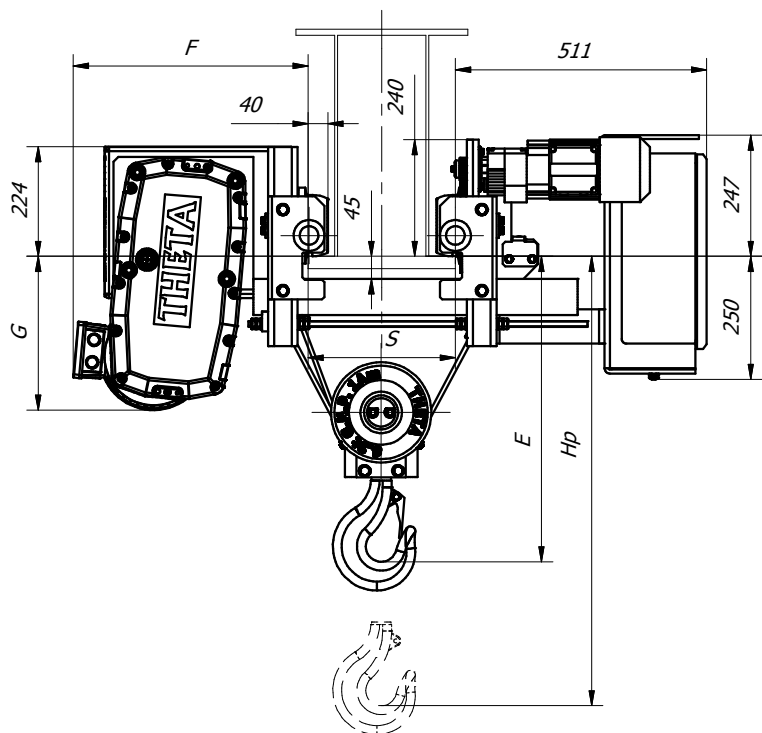

	vp [m/min]	vj [m/min]	P [kW]	F [mm]	G [mm]	G.N.P.	+m [kg]
A	4/0,7	20/5	4,9/0,8	478	313	2m	-
B	5/0,8	20/5	6,1/1	478	313	2m	9
C	6,3/1	20/5	7,7/1,3	516	338	2m	52
D	8/1,3	20/5	9,8/1,6	516	338	2m	60

	TH5006A,B,C,D	TH5009A,B,C,D
Hp [m]	6	9
L [mm]	1013	1223
m [kg]	370	385

S [mm]	100-250	275	300	325	350	375	400	425	450	475	450
E min. [mm]	570	590	620	640	665	690	710	735	760	785	805